



وحدة ضمان الجودة



Higher Institute of Engineering
and Technology, Menoufia
MNF-HIET



وزارة التعليم العالي والبحث العلمي
المعهد العالي للهندسة والتكنولوجيا بالمنوفيا

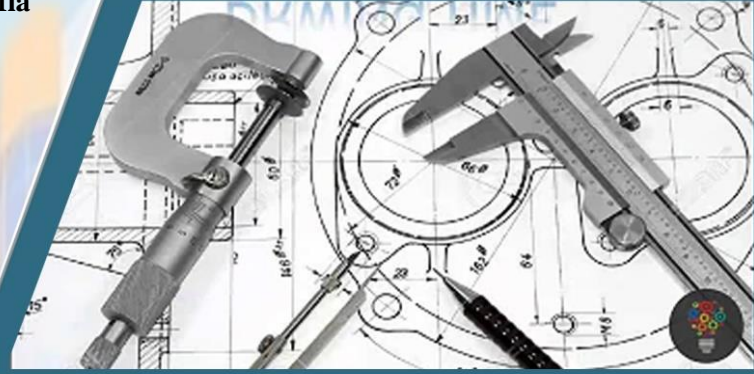

المعهد العالي
للهندسة والتكنولوجيا
بالمنوفية



دليل الطالب
للجودة

العام الجامعي ٢٠٢١/٢٠٢٢



دليل الطالب إلى الجودة

المعهد العالي للهندسة والتكنولوجيا بالمنوفية

(تم إعداد الدليل وفقاً لدليل الطالب إلى الجودة)

الصادر عن الهيئة القومية لضمان جودة التعليم والاعتماد)

الرؤية : " الريادة في التعليم الهندسي للإطلاق للمنافسة محلياً ودولياً "

المحتويات

م	البيان	الصفحة
١.	مقدمة عن المعهد	٣
٢.	ما معنى ضمان جودة التعليم؟	١٠
٣.	لماذا نسعي الي تحقيق الجودة في التعليم؟	١٠
٤.	هل ضمان جودة التعليم ضرورة اجبارية؟	١٠
٥.	ما هي الهيئة القومية لضمان جودة التعليم و الاعتماد في مصر ؟	١١
٦.	ما هو مردود تطبيق نظم الجودة في معهدي؟	١١
٧.	من المسئول عن جودة التعليم ؟	١٢
٨.	ما معنى ان معهدي معتمد؟	١٢
٩.	شروط و أهمية تقدم المعهد للاعتماد؟	١٣
١٠.	ماهي خطوات التقدم لحصول المعهد على الاعتماد؟	١٣
١١.	ما هي معايير الاعتماد التي حددتها الهيئة؟	١٤
١٢.	هل لشهادة الاعتماد مدة صلاحية؟	١٤
١٣.	ماذا يحدث لو لم يستوف معهدي معايير الاعتماد؟	١٥
١٤.	كيف أساعد معهدي على الحصول على الاعتماد؟	١٥
١٥.	هل لي دور خارج حدود معهدي؟	١٦
١٦.	ماهو دور الأستاذ في الجودة؟	١٦
١٧.	لدي تساؤلات أخرى، ماذا افعل؟	١٦
١٨.	الملحق	١٧
١٩.	المراجع	١٨

مقدمة عن المعهد

أولاً: بيانات عامة عن المعهد

- اسم المؤسسة : المعهد العالي للهندسة والتكنولوجيا بالمنوفية
- نوع المؤسسة : تعليمية (معهد هندسي عالي - خاص)
- الموقع : محافظة المنوفية – مدينة الباجور – كفر سنجلف القديم (www.bie.edu.eg)
- تاريخ الإنشاء : ٢٠١٧ م
- مدة الدراسة : ٥ سنوات
- لغة الدراسة : اللغة الإنجليزية

ثانياً: نبذة عن إنشاء المعهد:

- تم إنشاء المعهد العالي للهندسة والتكنولوجيا بمحافظة المنوفية بموجب القرار الوزاري رقم ٣٨٢٧ بتاريخ ٢٠١٧/٨/١٥ م ، ويمنح المعهد درجة البكالوريوس في التخصصات من خلال البرامج الآتية:

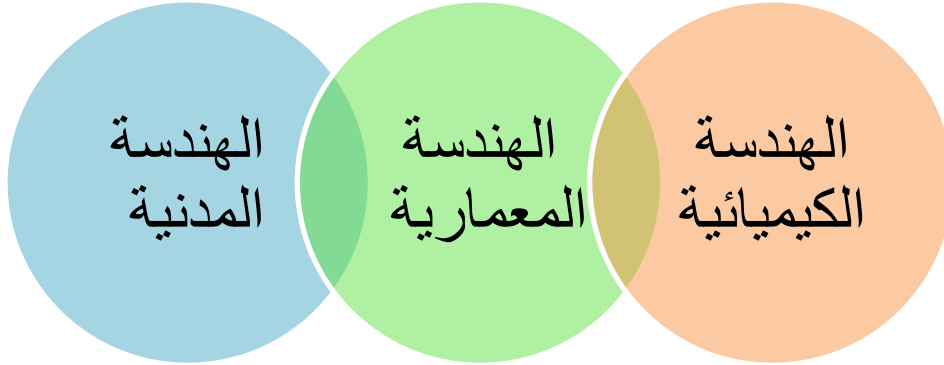

١- مدة الدراسة بالمعهد خمس سنوات، ويمنح من يجتازها بنجاح درجة البكالوريوس المعادلة لدرجة البكالوريوس التي تمنحها الجامعات المصرية الحكومية في أحد التخصصات والبرامج السابق ذكرها ويعتمد المؤهل من السيد الأستاذ الدكتور وزير التعليم العالي والبحث العلمي ويعادل من المجلس الأعلى للجامعات.

- يطبق الجزء الأكاديمي (اللائحة الدراسية والمحتوي العلمي) باللائحة الداخلية للمعهد العالي للهندسة والتكنولوجيا بالمنوفية طبقاً للإطار المرجعي ٢٠١٦ إعتباراً من العام الجامعي ٢٠١٧/٢٠١٨ م بموجب القرار الوزاري رقم ٤٠٨ بتاريخ ٢٠١٨/٢/٣ م

الرؤية : " الريادة في التعليم الهندسي للإطلاق للمنافسة محلياً ودولياً "

• الإدارة الأكاديمية للمعهد (قيادة أكاديمية " العميد والوكلاء ")

الدرجة	الاسم	الوظيفة "القيادية"
أستاذ هندسة القوى الميكانيكية	أ.د./ مفرح حماده محمود حامد	عميد المعهد
أستاذ مقاومة وإختبار المواد – هندسة إنشائية	أ.د/ زينب عبد الخالق عثمان	وكيل المعهد لشئون التعليم والطلاب
أستاذ مساعد الهندسة الميكانيكية	أ.م.د/ ياسر عبد المنعم ريحان	وكيل المعهد لشئون خدمة المجتمع وتنمية البيئة
مدير عام	أ/ عاطف نبيه الملاح	مدير عام المعهد "أمين المعهد"

الوضع التنافسي للمعهد

يوجد بمحافظة المنوفية جامعة المنوفية (كلية الهندسة بشبين الكوم-كلية الهندسة الإلكترونية بمنوف) تمثل تنافسا لجذب الطلاب وقد حصلت الكليتان فعليا على الإعتماد، بالإضافة إلي وجود كلية الهندسة بجامعة بنها ولا يوجد أي معهد عالي للهندسة والتكنولوجيا إنما يوجد المعهد العالي للهندسة والتكنولوجيا بطنطا وتم مراعاة ذلك في إعداد مصفوفة البروفيل التنافسي بمشاركة الاطراف المعنية (القيادات – أعضاء هيئة التدريس – الهيئة المعاونة – الجهاز الاداري – الطلاب – الخريجين – الدراسات العليا - المجتمع المدني) والتي تبين من خلالها أن المنافسين للمعهد هما كليتي الهندسة بشبين الكوم وكلية الهندسة بنها والمعهد العالي للهندسة والتكنولوجيا بطنطا.

دور المعهد في خدمة المجتمع المحيط

يؤدي المعهد دور كبير في خدمة المجتمع المحيط وتنمية البيئة حيث يقدم:

1. تقديم الإستشارات الفنية في مجال الهندسة المدنية والمعمارية.
2. الاستشارات الفنية في مجال الهندسة الكيميائية.
3. تنظيم دورات تدريبية للمجتمع.
4. إجراء بحث علمي لحل المشكلات المجتمعية.
5. إعداد خريجين ذو مواصفات تتفق ومتطلبات أو إحتياجات سوق العمل.
6. عقد الإتفاقيات مع منظمات المجتمع والمصانع والشركات لتدريب الطلاب بالإضافة إلي إمكانية الإستفادة من هؤلاء في توظيف الطلاب.
7. التعاون مع نقابة المهندسين.
8. التعاون مع المدارس والمعاهد المجاورة.

القيم الجوهرية للمعهد:

تبنى المعهد مجموعة من القيم الجوهرية تحكم الأداء داخل المؤسسة لتنفيذ رؤيته وخطته الاستراتيجية ولتحقيق هذا الغرض تم تصميم إستبيان بالقيم الجوهرية للمعهد حيث شارك في تحديد القيم الجوهرية للمعهد الأطراف المعنية ثم تم تحديد وإختيار أعلى ثمانية (٨) قيم جوهرية بناءً على آراء الأطراف المعنية وهي:

١. الالتزام بالقيم الأخلاقية	٢. النزاهة والشفافية
٣. التميز والإبداع	٤. المسؤولية المجتمعية
٥. العدالة	٦. الولاء والانتماء للمعهد والوطن
٧. الأمانة	٨. العمل الجماعي وروح الفريق الواحد

الرؤية : " الريادة في التعليم الهندسي للإطلاق للمنافسة محلياً ودولياً "

رؤية ورسالة الوزارة

رؤية الوزارة:

كفاءات بشرية متعلمة ذات قدرات علمية إبتكارية متسقة مع إحتياجات سوق العمل محلياً وإقليمياً ودولياً بما يدفع الاقتصاد نحو التنمية المستدامة.

Ministry's Vision:

Educated human competencies with innovative scientific capabilities consistent with the needs of the labor market locally, regionally and internationally, thus pushing the economy towards sustainable development.

رسالة الوزارة:

تقديم خدمة تعليمية تربوية وبحثية بمستوى جودة ملائم ومرن وفقاً للمتغيرات على كافة المستويات، وبما يضمن توفير عضو فاعل في المجتمع المصري غير على وطنيته في إطار من القيم والأخلاق ويساهم إيجابياً في الإقتصاد المصري الموجه صوب المعرفة والتكنولوجيا.

Ministry's Mission

"Providing an educational and research service with an appropriate and flexible quality level in accordance with the changes at all levels, in a manner that guarantees the provision of an active member in the Egyptian society that is jealous of his patriotism in a framework of values and ethics and contributes positively to the Egyptian economy directed towards knowledge and technology"

رؤية ورسالة المعهد

رؤية المعهد

"الريادة في التعليم الهندسي للإطلاق للمنافسة محلياً ودولياً"

Institute's Vision:

"Pioneering in Engineering Education to Compete Locally and Internationally"

رسالة المعهد

" يلتزم المعهد بإعداد خريج مؤهل طبقاً للمعايير القومية الأكاديمية المرجعية محلياً وإقليمياً في العلوم الهندسية يلبي إحتياجات سوق العمل وقادر على البحث العلمي لخدمة المجتمع وتنمية البيئة في إطار القيم الأخلاقية "

Institute's Mission:

"The Institute is committed to preparing a qualified graduate according to the National Academic Reference Standards, both locally and regionally in engineering sciences, meets the needs of the labor market, capable of scientific research to serve the community and develop the environment within the framework of ethical values"

الرؤية : " الريادة في التعليم الهندسي للإطلاق للمنافسة محلياً ودولياً "

الوضع الحالي ونظرة للمستقبل

• الخطة الإستراتيجية

تم رصد الوضع الحالي للمعهد لوضع الخطة الاستراتيجية للوصول إلي الأهداف المأمولة. معتمدة على أسلوب " S.D.T.P. " " يري - يرسم - يفكر - يخطط". وذلك لرسم صورة مستقبلية مع التفكير للتخطيط وتبني خطة لتحقيق المستقبل بمنهجية. وقد مرت مراحل إعداد الخطة الإستراتيجية بداية من مرحلة تشكيل الفريق و تدريبه ومرورا بتحليل الوضع الراهن وصياغة الرؤية والرسالة والمحاور الأساسية للخطة وتحديد الأهداف الإستراتيجية والتوعية منتهياً بصياغة الخطة التنفيذية وتقدير الموارد المالية اللازمة للتنفيذ ثم المراجعة والإعتماد .



- شكل توضيحي لمراحل إعداد الخطة الإستراتيجية

• تحليل البيئة الداخلية والخارجية SWOT Analysis

بالاستعانة بالمعايير التي وضعتها الهيئة القومية لضمان جودة التعليم والاعتماد في دليل الإعتماد والإصدار الحديث ٢٠١٥ ، لذا تم وضع تصور للوضع الحالي والمأمول وذلك من خلال نقاط القوة والنقاط التي تحتاج الي تحسين في البيئة الداخلية وتحديد الفرص والتهديدات في البيئة الخارجية.

تم دراسة الوضع الراهن للمعهد من خلال وسائل وأدوات جمع البيانات المختلفة وأمكن تحديد العديد من الفجوات وكيفية علاج وسد هذه الفجوات بعد مقارنة الوضع الحالي والوضع المستهدف والنظر لرؤية ورسالة وزارة التعليم العالي والبحث العلمي والعمل تحت مظلتها كما يلي:

الرؤية : " الريادة في التعليم الهندسي للإطلاق للمنافسة محلياً ودولياً "

أهداف الخطة الإستراتيجية

من خلال كل ماسبق وضع المعهد لنفسه الخطة الاستراتيجية التي تؤهله الي كل ما يأمل اليه واشتملت هذه الخطة علي مجموعة من الأهداف الاستراتيجية العامة (الرئيسية) والتي يندرج تحت كل هدف منها مجموعة من الأهداف الفرعية كمايلي:-

(أولاً) الأهداف الإستراتيجية العامة (الرئيسية):

1 - تفعيل المستمر لنظم ضمان الجودة للحصول علي الاعتماد

2 - تحديث وتطوير البرامج التعليمية طبقاً للمعايير القومية الأكاديمية المرجعية (NARS)

3 - تأهيل وتنمية قدرات الكوادر البشرية بالمعهد

4 - تنمية وتنوع الموارد المادية والمالية بالمعهد

5 - تطوير البحث العلمي

6 - تفعيل دور المعهد في خدمة المجتمع وتنمية البيئة والتواصل المستمر مع المجتمع

7 - التقييم الدوري والإستفادة من آراء الأطراف المعنية والتقييم المستمر

6 - زيادة الوضع التنافسي للمعهد محلياً ودولياً

الرؤية: " الريادة في التعليم الهندسي للإطلاق للمنافسة محلياً ودولياً "

ثانياً) الأهداف الإستراتيجية الفرعية:

الهدف الإستراتيجي الأول: التفعيل المستمر لنظم ضمان الجودة للحصول علي الاعتماد.

الأهداف الفرعية:

- أ- توعية الكوادر البشرية بثقافة الجودة
- ب- تفعيل وتحديث الهيكل التنظيمي
- ج- تطبيق نظم ضمان الجودة ومتابعتها للحصول على الاعتماد
- د- التقدم للهيئة القومية لضمان جودة التعليم والإعتماد لحصول المعهد على الاعتماد

الهدف الاستراتيجي الثاني: تحديث وتطوير البرامج التعليمية طبقاً للمعايير القومية الأكاديمية المرجعية (NARS).

الأهداف الفرعية:

- أ- تحديث وتطوير توصيف البرامج والمقررات بالمعهد
- ب- تحديث وتطوير بعض البرامج والمقررات واللائحة
- ت- وضع وإعداد وتحديث استراتيجيات التدريس والتعلم والتقييم دورياً
- ث- تحديث وتطوير المعامل والقاعات التعليمية والخدمية للطلاب
- ج- تقديم الدعم المادي والمعنوي والنفسي للطلاب وتفعيل الأنشطة الطلابية

الهدف الاستراتيجي الثالث: تأهيل وتنمية قدرات الكوادر البشرية بالمعهد.

الأهداف الفرعية:

- أ- اختيار وتقييم الكوادر البشرية وفقاً لمعايير موضوعية
- ب- تحديد الاحتياجات التدريبية الفعلية للكوادر البشرية بالمعهد
- ج- وضع الخطة التدريبية للكوادر البشرية بالمعهد
- د- تنفيذ الخطة التدريبية للكوادر البشرية بالمعهد
- ر- تقييم التدريب وقياس مردود التدريب للكوادر البشرية

الهدف الاستراتيجي الرابع: تنمية وتنوع وتطوير الموارد المادية والمالية بالمعهد.

الأهداف الفرعية:

- أ- تنمية الموارد المادية بالمعهد
- ب- تنمية الموارد المالية بالمعهد
- ج- تطوير الموارد المادية والمالية بالمعهد

الهدف الاستراتيجي الخامس: تطوير البحث العلمي

الاهداف الفرعية:

- أ- إعداد واعتماد خطة بحثية قابلة للتنفيذ تتضمن التخصصات المطلوبة للمعهد وخدمة المجتمع.
- ب- تنمية قدرات الباحثين
- ج- التحسين المستمر لمنظومة البحث العلمي لمواكبة متطلبات المجتمع
- د- تشجيع البحث العلمي وبراءات الاختراع بالمعهد

الرؤية: " الريادة في التعليم الهندسي للإطلاق للمنافسة محلياً ودولياً "

الهدف الاستراتيجي السادس: تفعيل دور المعهد في خدمة المجتمع وتنمية البيئة والتواصل المستمر مع المجتمع.

الاهداف الفرعية:

- أ- توعية الاطراف المعنية بأهمية خدمة المجتمع وتنمية البيئة
- ب- وضع خطة لقطاع خدمة المجتمع وتنمية البيئة مبنية على احتياجات المجتمع
- ج - الاستفادة من الاطراف المجتمعية لتنمية الموارد المادية للمعهد

الهدف الاستراتيجي السابع: التقييم الدوري والاستفادة من آراء الأطراف المعنية والتقييم المستمر.

الاهداف الفرعية:

- أ- التقييم الدوري طبقاً لمعايير موضوعية
- ب- التقييم المعتمد علي قيم النزاهة والشفافية والعدالة
- ج - الاستفادة من نتائج التقييم الدوري واجراء التقييم.

الهدف الاستراتيجي الثامن: زيادة الوضع التنافسي للمعهد محليا ودوليا.

الاهداف الفرعية:

- أ- تفعيل التواصل مع الاطراف المعنية علي المستوي المحلي والدولي
- ب- تشجيع الإبتكار في البحث العلمي لعلاج المشكلات والتحديات الجديدة
- ج- الإستفادة من نتائج التقييم ومردود التدريب لتنمية الموارد المادية والبشرية
- د- الإستفادة من الخبرات المتنوعة للأطراف المجتمعية

وبعد ما تقدم من الاجراءات التي اتخذها المعهد من اجراءات لتقييم نفسه وعمل التحليل البيئي وتحديد نقاط القوة والضعف بالمعهد وتحديد الفرص والتهديدات الخارجية عن ارادة المعهد واعداد الدراسة الذاتية ووضع خطته الاستراتيجية وتحديد اهدافه ورؤية ورسالة المعهد ووفقاً للمنظور الشامل للجودة ، أصبح كل فرد مشارك في النظام التعليمي بصفة عامة وفي المعهد بصفة خاصة مسؤولاً عن المعهد وعن تحقيق آماليه ، وإيماناً منا بأنه لن يتحقق ذلك إلا بتضافر الجهود واتحاد الهمم لتحقيق الهدف ، لذلك إليك عزيزي الطالب / الطالبة هذا الدليل الذي يهدف الي تعريف الطالب والطالبة بمفاهيم الجودة في مؤسسات التعليم العالي ، فالجودة أسلوب تعاوني لأداء الأعمال وتحقيق الأهداف ، تحكمه مجموعة من القيم التي توظف مواهب وقدرات جميع الأطراف لإحداث نقلة نوعية في الأداء والارتقاء بمستواهم وبخاصة أنك أنت عزيزي الطالب المستفيد الأول . لذا ندعوك أن تتعاون مع معهدك من خلال وحدة ضمان الجودة.

كما يهدف الدليل إلى إلقاء الضوء على دور الطالب المهم في منظومة الجودة بما يساعد على رسم مستقبل معهدك ، وبما يحقق له وضعاً متميزاً في المجال والمكان المناسب الذي يحقق لكم طموحاتكم في عصر تنافس وتتنافس فيه الأمم من أجل التقدم والتميز.

لذا نقدم لك عزيزي الطالب/الطالبة ملخص بسيط بعد المامك بكل ماسبق بدور كل من المشاركين في عملية الجودة وكيف تساهم فيه من خلال سؤال وجواب.

الرؤية : " الريادة في التعليم الهندسي للإطلاق للمنافسة محلياً ودولياً "

سؤال وجواب عن الجودة

ما معنى ضمان جودة التعليم؟

هو تلك العملية الخاصة بالتحقق من أن المعايير المختلفة لعناصر العملية التعليمية المتوافقة مع رسالة المعهد التي قد تم تحديدها وتعريفها وتحقيقها على النحو الذي يتوافق مع المعايير المناظرة لها سواء على المستوى القومي أو العالمي ، وأن مستوى جودة فرص التعلم تعتبر ملائمة أو تفوق توقعات المستفيدين النهائيين من الخدمات التي تقدمها المؤسسة التعليمية.

ضمان جودة التعليم هو في الأساس نظام داخلي للمعهد يعمل على التأكد من استيفاء جميع عناصر العملية التعليمية لمستوى محدد من الجودة، و تشمل تلك العناصر التخطيط والمناهج والموارد وعمليات التعليم والتعلم والتقييم وغيرها

لماذا نسعى الى تحقيق الجودة في التعليم؟

- ابناءى الطلاب ، من المعروف أن الطلاب الذين يتخرجون من معاهد وجامعات تحقق متطلبات الجودة وحاصلة علي الاعتماد سواء محليا أو دوليا يتوافر لهم فرص عمل أفضل من غيرهم سواء محليا أو خارجيا ، فتطبيق نظم الجودة في مؤسسات التعليم العالي يضمن لكم أن تكونوا خريجين متميزين وسط آلاف الخريجين ويوفر فرصاً عديدة لحصولكم علي الوظائف التي تسعون إليها فور تخرجكم ويوفر لكم الجهد والوقت والثقة بالنفس والقدرة علي حل المشكلات واتخاذ القرارات البناءة ، إدارة الوقت والموارد والأزمات ، الاتصال والتواصل الناجح مع الآخرين. كما يضمن تحقيق الجودة والاستمرار فيه مايلي:-

- ✓ حق الطالب في الحصول على تعليم جيد يمكنه من أن يتبوأ مكانة مرموقة في المجتمع ومن المنافسة في سوق العمل محليا و عالميا
- ✓ حق المجتمع في الحصول على خريجين يقابلون توقعاته واحتياجاته ويلبون متطلبات التنمية
- ✓ ثقة المجتمع المحلي والإقليمي والدولي في نتائج ومخرجات التعليم العالي في مصر، ومن ناحية أخرى فإن نظم وعمليات ضمان الجودة تتيح للمؤسسات التعليمية التأكد من تطبيق ما تم التخطيط له مع الاكتشاف المبكر للمشاكل وتصحيحها والتحسين والتطوير المستمر لبرامجها ولأدائها العلمي والخدمي.
- ✓ الحاجة الي وجود التطور والتنمية المستدامة
- ✓ التقدم المستمر والهائل في العلوم

هل ضمان جودة التعليم ضرورة اجبارية؟

إن ضمان جودة التعليم في المعاهد والجامعات ضرورة ملحة واجبارية بموجب القانون كما في كثير من دول العالم ولها هيئات تشرف عليها ويختلف شكلها حسب ظروف كل دولة مثل الهيئة القومية لضمان جودة التعليم والاعتماد في مصر.

الرؤية : " الريادة في التعليم الهندسي للإطلاق للمنافسة محلياً ودولياً "

ما هي الهيئة القومية لضمان جودة التعليم والاعتماد في مصر ؟

- هي هيئة مستقلة تم إنشاؤها بصدور القانون رقم ٨٢ لسنة ٢٠٠٦ والقرار الجمهوري رقم ٢٥ لسنة ٢٠٠٧ بإصدار لائحته التنفيذية. وهي تتبع مباشرة لرئيس مجلس الوزراء لضمان استقلالها عن وزارتي التعليم والتعليم العالي وضمان حياد وموضوعية قراراتها. وهي مسؤولة عن ضمان جودة التعليم والاعتماد للبرامج والمؤسسات التعليمية في مصر بكافة أنواعها ومستوياتها وأياً كانت مسمياتها أو تبعيتها. بمعنى آخر هي مسؤولة عن ضمان جودة التعليم الحكومي والخاص، العام والفني والأزهرى على كافة مستوياته بدءاً من قبل المدرسة إلى الدراسات العليا ورسالة الهيئة هي الارتقاء بجودة التعليم وتطويره المستمر لكسب ثقة المجتمع في مخرجاته واعتماد المؤسسات التعليمية وفقاً لرسالاتها وأهدافها المعلنة؛ وذلك من خلال نظم وإجراءات تتسم بالاستقلالية والعدالة والشفافية. وتهدف الهيئة إلى ضمان جودة التعليم وتطويره المستمر

ما هو مردود تطبيق نظم الجودة في معهدى؟

- إن تطبيق نظم الجودة في المعهد يضمن ويكفل لك حقوقاً عديدة منها:-
- ✓ التزام المعهد بالعدالة وعدم التمييز بين الطلاب بدءاً من الالتحاق بالبرامج المختلفة ومروراً بتوفير فرص التعلم المتكافئة للجميع والعدالة في التقييم وفي تقديم سبل الدعم المختلفة بما يضمن المساواة بين الطلاب.
 - ✓ ارتفاع المعهد بمحتوى البرنامج التعليمي ليحقق المعايير الأكاديمية القومية المرجعية والتي تضمن اكتسابك لمواصفات الخريج الملائمة مما يتيح لك المنافسة في سوق العمل.
 - ✓ وجود قواعد لتقييم الأداء بعدالة وموضوعية والتزام بالأهداف المطلوبة من تدريس المقررات (مخرجات التعلم المستهدفة) من المقررات والمعلنة لك مسبقاً.
 - ✓ ضرورة توفر سبل الدعم الطلابي المختلفة سواء الدعم الأكاديمي أو توفير مجالات الأنشطة الطلابية والخدمات الصحية وغيرها
 - ✓ تحقيق رضا الطلاب وأولياء أمورهم والمجتمع المحلي وسوق العمل عن الخدمات التعليمية المقدمة.
 - ✓ تحترم المؤسسة رأيك وتشركك في اتخاذ القرار وتتعامل مع شكاوك بجدية وشفافية .
 - ✓ الترابط بين جميع أفراد المؤسسة والعمل بروح الفريق.
 - ✓ ضبط وتطوير النظام الإداري ووضوح الأدوار وتحديد المسؤوليات.
 - ✓ تحليل المشكلات بالطرق العلمية الصحيحة والتعامل معها من خلال الإجراءات التصحيحية والوقائية.

الرؤية : " الريادة في التعليم الهندسي للإطلاق للمنافسة محلياً ودولياً "

من المسئول عن جودة التعليم ؟

- إن جودة التعليم تمثل مصلحة ومسئولية مشتركة وعبارة عن مربع له أربع أضلاع أولها الطالب والمعهد والمجتمع والدولة ولذلك فهي أيضا مسئولية تشارك فيها كل هذه الأطراف ، لكل طرف من الأطراف المعنية دور محدد فيه:-
 - ✓ **الطالب** وهو صاحب المصلحة والمستفيد الأول
 - ✓ **المعهد** وهو المسئول المباشر عن جودة التعليم به ، ويشترك في تلك المسئولية القيادات الجامعية وأعضاء هيئة التدريس والعاملون والطلاب كل في مكانه.
 - ✓ **المجتمع** ويمثله الأطراف المجتمعية المعنية (من يرتبطون بعمل الخريج وأنشطة المعهد مثل أعضاء النقابات المهنية – أصحاب العمل – جهات التوظيف التي يقصدها الخريجون – المجتمع المحلى...إلخ) لها دور أساسي في جميع مراحل العملية التعليمية بدءا من التخطيط حيث يجب أن تشارك بفاعلية في تصميم البرامج بما يعكس احتياجات المجتمع ومتطلبات سوق العمل، ومرورا بالتنفيذ حيث توفر الجهات المجتمعية أماكن التدريب للطلاب و تساهم في الإشراف عليه وتقييمه. وكذلك فإن المجتمع هو أحد أهم الأطراف المسؤولة عن تقييم المؤسسة التعليمية ومخرجاتها وعن تقديم التغذية الراجعة للمؤسسة عن سياساتها وقراراتها ومستوى الخريج والمنتج البحثي الخاص بها والخدمات المجتمعية التي تقدمها للمجتمع المحيط حتى تتمكن المؤسسة من تطوير أداؤها بما يحقق متطلبات المجتمع وتكتسب ثقته.
 - ✓ **الدولة** فهي تعمل علي توفير فرص التعلم الجيد المتساوية للجميع وتضع القوانين والسياسات وترصد الموارد وتراقب تطبيقها. وكذلك تكفل لمؤسسات التعليم العالي قدرا كبيرا من الذاتية التي تتيح لها التحسين والتطوير سعيا للتميز. وفي مقابل تلك الذاتية تضع النظم والآليات اللازمة للمحاسبة والمساءلة حماية لحق الطلاب والمجتمع، وعلى رأس هذه النظم إنشاء **الهيئة القومية لضمان جودة التعليم والاعتماد**.

ما معنى ان معهدي معتمد؟

- إن حصول معهدك على الاعتماد يكسبه ثقة المجتمع ويجعل الشهادة الصادرة عنه محل تقدير من سوق العمل ، فالطلاب الذين يتخرجون من معاهد وكليات معتمدة وتحقق متطلبات الجودة تتوافر لهم فرص عمل أفضل من غيرهم من خريجي المؤسسات غير المعتمدة، سواء في بلدهم أو خارجها ، والاعتماد بصورة عامة هو شهادة من جهة تقييم خارجية مانحة للاعتماد بأن المعهد يستوفي معايير الجودة المحددة من قبل تلك الجهة ويتوفر فيه:
 - ✓ للمعهد رؤية ورسالة وأهداف محددة وملائمة .
 - ✓ للمعهد خطة وسياسة تتسم بالمصداقية والنزاهة .
 - ✓ للمعهد قدرة تمكنه من تحقيق رسالته .
 - ✓ التحقق من مستوى وفاعلية العملية التعليمية
 - ✓ القدرة علي تلبية توقعات المستفيدين والمجتمع.
 - ✓ التحقق من أداء رسالة المعهد المعلنة والتحقق من قدرته علي ادارة وتنظيم الموارد البشرية والمادية مما يكفل لها استمرارية تحقيق الرسالة وضمن الجودة.

الرؤية: " الريادة في التعليم الهندسي للإطلاق للمنافسة محلياً ودولياً "

شروط وأهمية تقدم المعهد للاعتماد؟

- يجب توفر الآتي عند التقدم للاعتماد:
 - ✓ أن يكون المعهد حاصل علي ترخيص للعمل كـمؤسسة للتعليم العالي من الجهات المعنية.
 - ✓ أن يكون المعهد قد منح شهادة دراسية في أحد برامج التعليمية مرة واحدة علي الأقل أو أتم دورة دراسية كاملة (خمس سنوات علي الأقل).
 - ✓ أن يكون لدي المعهد خطة استراتيجية ونظم مراجعة داخلية وخارجية ونظم تقارير سنوية وخطة لتحسين الأداء
 - ✓ لدي المعهد مجلس رسمي يجيد الإدارة (مجلس ادارة – مجلس أكاديمي) يسمح بتمثيل المجالس الحاكمة داخل المعهد.
 - ✓ للمعهد رسالة محددة ومعتمدة ومعلنة وهيكل تنظيمي معتمد.
 - ✓ موافقة الجهة التابع لها المعهد علي طلب التقدم للاعتماد

ماهي خطوات التقدم لحصول المعهد على الاعتماد؟

- تتم عملية الاعتماد من خلال عدة خطوات هي:
 - ✓ **التقدم بطلب الاعتماد**
 ١. يتقدم المعهد بطلب التقدم للاعتماد بموافقة الجهة التابع لها المعهد
 ٢. إذا وجدت الهيئة أن المعهد يتوافر له الشروط المؤهلة للتقدم فإنها تخطر بالموافقة على التقدم وتحثه على إعداد دراسته الذاتية وفقاً للنماذج الإرشادية التي توفرها الهيئة.
 - ✓ **قبول طلب الاعتماد**
 ٣. تسدد المؤسسة الرسوم المقررة و تقوم بإعداد الدراسة الذاتية لتقديمها للهيئة
 - ✓ **تقييم المعهد**
 ٤. تشكل الهيئة فريقاً من المراجعين لمراجعة الدراسة الذاتية والوثائق والمستندات التي تتقدم بها المؤسسة.
 ٥. يقوم رئيس الفريق بزيارة تمهيدية للمؤسسة لتحديد ميعاد وأنشطة وتفصيل الزيارة الميدانية التي سيقوم بها الفريق لتقييم المؤسسة.
 ٦. يقوم فريق المراجعين بإجراء الزيارة الميدانية للتحقق من استيفاء المؤسسة لمعايير الاعتماد من خلال:
 - ✓ الإطلاع على المستندات (محاضر المجالس، أوراق الأسئلة والإجابة،....)
 - ✓ الملاحظة (تقييم المنشآت ، الأنشطة التعليمية، الأنشطة الطلابية....)
 - ✓ مقابلات مع الأطراف المعنية (الطلاب، القيادات، أعضاء هيئة التدريس، العاملين).

الرؤية: " الريادة في التعليم الهندسي للإطلاق للمنافسة محلياً ودولياً "

ما هي معايير الاعتماد التي حددتها الهيئة؟

- تقوم الهيئة بتقييم مؤسسات التعليم العالي بناءً علي المعايير الآتية :

م	المعيار
١-	التخطيط الاستراتيجي
٢-	القيادة والحوكمة
٣-	إدارة الجودة والتطوير
٤-	أعضاء هيئة التدريس والهيئة المعاونة
٥-	الجهاز الإداري
٦-	الموارد المالية والمادية
٧-	المعايير الأكاديمية والبرامج التعليمية
٨-	التدريس والتعليم
٩-	الطلاب والخريجون
١٠-	البحث العلمي والأنشطة العلمية
١١-	المشاركة المجتمعية وتنمية البيئة

هل لشهادة الاعتماد مدة صلاحية؟

- تسري صلاحية شهادة الاعتماد التي تمنحها الهيئة للمعهد لمدة خمس سنوات ويتم تجديدها بذات الإجراءات والقواعد المطبقة للاعتماد أول مرة ويوضع في الاعتبار مدى التطور الذي حققته المؤسسة خلال الفترة المنقضية منذ اعتمادها الأخير .

ماذا يحدث بعد الاعتماد؟

- يخضع المعاهد المعتمد خلال فترة صلاحية الشهادة لإجراءات المتابعة والمراجعة الدورية من خلال التقارير الذاتية السنوية التي تقدمها المؤسسة وما تقوم به الهيئة من زيارات للتأكد من استمرارية مقومات الاعتماد.
- إذا تبين من أعمال المتابعة أن المؤسسة التي تم اعتمادها فقدت أحد الشروط المقررة للاعتماد أو ارتكبت أية مخالفات أو تعديلات في نشاطها أو برامجها أو غيرت تغييراً جوهرياً في غرضها أو رسالتها بما يجعلها غير مستوفية لمعايير الاعتماد كان لمجلس إدارة الهيئة وقف أو إلغاء الاعتماد بحسب جسامه المخالفة.

الرؤية : " الريادة في التعليم الهندسي للإطلاق للمنافسة محلياً ودولياً "

ماذا يحدث لو لم يستوف معهدي معايير الاعتماد؟

- في حالة عدم استيفاء المعهد بعض معايير الجودة تخطر الهيئة المؤسسة بتقرير مفصل يحدد المعايير التي لم يتم استيفائها وكيفية التحسين لاستيفاء المستوى المطلوب وتمنح المعهد مهلة خمسة عشر يوماً للرد على خطاب الهيئة وتحدد فيه المدة التي تراها مناسبة لاستيفاء جوانب القصور حيث يتم إعادة إجراء التقويم مرة أخرى وإصدار قرار نهائي لا يمنح بعده المعهد مهلة أخرى إذا لم يستوف معايير الاعتماد - على الأخص المعايير الحاكمة وهي المتعلقة بالمعايير الأكاديمية، والبرامج والمقررات، والتعليم والتعلم ويصدر القرار بعدم الاعتماد ويحال الأمر للوزير المختص. وللوزير وبالتشاور مع الهيئة اتخاذ أحد الإجراءات أو التدابير المناسبة في ضوء القانون وأحكامه ومن قبيل ذلك :
 - تأهيل المؤسسة
 - إلزامها بتغيير إدارتها

كيف أساعد معهدي للحصول على الاعتماد؟

- إن دورك في منظومة ضمان جودة التعليم داخل معهدك ، هو الدور الأساسي بل والمحرك لباقي الأطراف المشتركة معك. ولكي تكون مشاركا بايجابية في تلك العمليات عليك أن تتعرف على حقوقك وواجباتك بوضوح و عليك مراعاة الآتي :
 - اقرأ دليل الطالب الخاص بمعهدك جيدا، واحرص على معرفة نظام الدراسة به، وكيفية التحاقك بالتخصصات المختلفة به، وكذلك نظم الامتحانات والقواعد المنظمة.
 - تعرف رسالة المعهد، وخطته المستقبلية ، وشارك برأيك في عمليات التحسين والتطوير.
 - احرص على تمثيلك في اتخاذ القرارات بمعهدك من مشاركتك في المجالس، في وضع خطط التطوير والخطة الاستراتيجية للمعهد، وذلك من خلال إشراك ممثلين عنك وعن زملائك في اللجان المختلفة بالمعهد.
 - تابع ما يحدث في معهدك في ضوء معايير الجودة للإسهام في التطوير.
 - اسأل أستاذ كل مقرر تقوم بدراسته عن أهداف المقرر وما يجب أن تتعلمه من خلال دراستك له (مخرجات وجدارات التعلم المستهدفة) واحرص على قراءة توصيف المقرر.
 - احرص على تأدية ما يسند إليك من تكليفات وقراءات وشارك بفاعلية في المناقشات التي تطرح داخل قاعات المحاضرات، واطرح أسئلة هادفة وبناءة.
 - تفاعل مع أساتذتك، لتطبيق أساليب التعلم الحديثة (التعلم الإلكتروني - التعلم الذاتي الخ)، والتي تهدف إلى تسليحك بمهارات أساسية يطلبها سوق العمل.
 - شارك في برامج التدريب التي يتم عقدها ، بهدف تنمية مهاراتك، واكتساب مزيد من المعلومات والمعارف.
 - احرص على الاستفادة من موارد معهدك (مكتبة وأجهزة حاسب آلي، وأدوات المعامل... إلخ) وأحسن استخدام هذه الموارد ، فهي من أجلك.
 - احرص على تقييم عمليتي: التعليم والتعلم، الذي تتفاعل خلاله مع أساتذتك، وأن تكون موضوعيا إلى أقصى الدرجات، حتى يتحقق الهدف المرجو من هذا التقييم ، وعادة ما يجرى هذا التقييم من خلال أساليب رسمية مثل الاستبيان الذي يتم استيفائه في نهاية تدريس المقرر، أو باستخدام أساليب غير رسمية مثل أن يسألك أحد أساتذتك عن رأيك في مقرر دراسي ما أو عن خدمه تعليمية أخرى تلقاها بالمعهد.
 - تحل بالسلوك الإيجابي وتخل عن السلبية، ففي حالة عدم رضائك عن أي شيء بمعهدك ، فلا بد من توصيله للمسؤولين، وعادة ما سوف تجد بالمعهد آليات عديدة ومناسبة ومناحة لاستقبال شكاوك فأحسن استخدامها.
 - احرص على مناقشة أساتذك في نتائج الامتحانات ، لكي تقف على أسباب أخطائك، لتعمل على تجنبها في الامتحانات القادمة.
 - احرص على التواصل الدائم مع المرشد الأكاديمي (مسئول الفرقة) الخاص بك، وأسأله عن كل ما تريد، واطلب نصيحته باستمرار
 - شارك بفاعلية في الندوات العلمية، وإجراء البحوث التي يتم تدريبك من خلالها على المهارات العقلية والعملية التي يتطلبها سوق العمل .
 - شارك فيما تراه مناسباً لك من الأنشطة الطلابية
 - عند زيارة المراجعين التابعين للهيئة القومية لضمان جودة التعليم والاعتماد لمعهدك ، احرص على إمدادهم بالمعلومات الصحيحة دون المبالغة عندما يطلب رأيك في هذا الشأن .

الرؤية: " الريادة في التعليم الهندسي للإطلاق للمنافسة محلياً ودولياً "

هل لي دور خارج حدود معهدي؟

- شارك معهدك في برامج التوعية المجتمعية والخدمات البيئية، فهي جزء لا يتجزأ من متطلبات اكتسابك لمهارات العمل.
- احرص على المشاركة الفعالة في الجهود القومية الهادفة إلى تحسين و تطوير التعليم في مصر من خلال المشاركة في الاستبيانات و الاستفتاءات التي تطرحها الهيئة القومية لضمان جودة التعليم من خلال موقعها الإلكتروني .

ما هو دور الأستاذ في الجودة؟

- إن دور عضو هيئة التدريس يمثل أساساً من أسس البناء الجامعي ، كما أن دوره يتعدى التدريس إلي التأثير في شخصيات الطلاب ، من خلال البرامج والنشاطات العلمية التي يحرص على تنفيذها ويمكن أن يتلخص دور الاستاذ في تطبيق نظم جودة التعليم بالمعهد فيما يلي:-
- **المناهج الدراسية :**
 - ✓ وضع مخرجات وجدارات للتعليم وسياسات واساليب التعليم والتعلم الحديثة ، وتوصيف المقررات التي يقوم بتدريسها ، وكذلك المساهمة في توصيف البرنامج الدراسي الجامعي .
 - ✓ نشر الوعي بتوصيف المقرر علي الطلاب في بداية الفصل الدراسي ، والعمل علي توعيتهم بالمخرجات والجدارات المراد تحقيقها من هذا المقرر .
 - ✓ تطوير محتويات المقررات الدراسية ، بما يتلائم مع المستجدات الحديثة في المجال العلمي للمقرر .
- **التعليم والتعلم :**
 - ✓ استخدام طرق التدريس الفعال مع الطلاب
 - ✓ استخدام الاساليب التعليمية الحديثة مثل : التعلم الإلكتروني ، وتشجيع وتدريب ومتايحه الطلاب لاستخدامها بصورة فعالة .
- **التقييم :**
 - ✓ مناقشة الطلاب في كيفية توزيع درجات التقييم في بداية الفصل الدراسي .
 - ✓ تنوع أساليب تقويم الطلاب وتوزيعها علي مدار الفصل الدراسي .
 - ✓ إعلام الطلاب بنتائج تقييم أعمالهم ، مع إمدادهم بتغذية راجعة .
- **جودة الأداء :**
 - ✓ إعداد ملف المقرر بصورة متكاملة .
 - ✓ مناقشة رؤية ورسالة المعهد ، والمشاركة في صياغتهما و تحقيقهما .
 - ✓ الحرص علي التطوير الذاتي لمعلوماته ومهاراته المختلفة ، واشتراكه في المؤتمرات والندوات ذات العلاقة .
 - ✓ الاهتمام بإجراء البحوث التي تتناول المشاكل القومية المطروحة.
 - ✓ التعاون مع وحدة ضمان الجودة بالمعهد في ضوء دوره لتحقيق منظومه الجودة .
 - ✓ التفاعل بإيجابية مع المراجعين الداخليين ، وحث زملائه والتعاون معهم لتحقيق ذلك .
- **دعم الطلاب :**
 - ✓ الحرص على حضور المحاضرات والتواجد أثناء الساعات المكتتبية بانتظام لتعظيم الاستفادة .

لدي تساؤلات أخرى، ماذا افعل؟

- يمكنك الدخول على موقع الهيئة وتصفح محتوياته وستجد الإجابة على اغلب أسئلتك. ويمكنك أيضا توجيه ما تريد من أسئلة واستفسارات من خلال الجزء الخاص بالدعم الفني وسوف يقوم المتخصصون بالرد عليها.

الرؤية: " الريادة في التعليم الهندسي للإطلاق للمنافسة محلياً ودولياً "

الملحق

المفاهيم الأساسية والمصطلحات

م	المصطلح	المفهوم
١.	رسالة المعهد	هي الوجه الذي يعبر عن المعهد ومجال عمله وتعتبر الحاكم الأساسي لكافة أنشطته وتوضح هويته وماذا يسعى إلى تحقيقه
٢.	التخطيط الاستراتيجي	تحديد رؤية ورسالة المعهد وغاياته وأهدافه الاستراتيجية التي يجب أن يحققها في فترة زمنية محددة (خمس سنوات فأكثر) وكذلك الأدوات والوسائل اللازمة لتحقيق ذلك
٣.	المعايير الأكاديمية القومية القياسية (NARS)	المعايير القومية الأكاديمية القياسية (NARS) للبرامج المختلفة هي المعايير الأكاديمية التي أعدتها الهيئة القومية بالاستعانة بخبراء متخصصين وممثلين لمختلف قطاعات المستفيدين ، وتمثل هذه المعايير الحد الأدنى من المعارف والجدارات المطلوب تحقيقها للاعتماد
٤.	ضمان الجودة	هي العملية الخاصة بالتحقق من أن المعايير الأكاديمية المتوافقة مع رسالة المعهد التي تم تحديدها وتعريفها قد تم تحقيقها على النحو الذي يتوافق مع المعايير المناظرة لها سواء على المستوى القومي أو العالمي
٥.	الهيئة القومية لضمان جودة التعليم	تأسست الهيئة القومية لضمان جودة التعليم واعتماده "NAQAAE" بإصدار القانون رقم ٨٢ لسنة ٢٠٠٦.
٦.	الاعتماد	هو الاعتراف الذي تمنحه الهيئة القومية لضمان جودة التعليم والاعتماد لمؤسسة تعليم عالي إذا تمكنت من إثبات أن لديها القدرة المؤسسية وتحقق الفاعلية التعليمية وفقاً للمعايير المعتمدة والمعلنة من الهيئة القومية ولديها من الأنظمة المتطورة ما يضمن التحسين والتعزيز المستمر للجودة
٧.	أنواع الاعتماد	الاعتماد نوعان هما:- - اعتماد مؤسسي ويشمل المعهد بصفة شاملة (اعتماد كل البرامج) - اعتماد برامجي (بمعنى اعتماد برنامج أو أكثر في مؤسسة)
٨.	وحدة ضمان الجودة	الوحدة هي المسؤولة عن إدارة الجودة داخل المعهد ويتوافر فيها الوثائق والأدلة الخاصة بإدارة الجودة
٩.	البرنامج التعليمي	المناهج والمقررات الدراسية والأنشطة التي تكسب الدارس المعرفة والمهارات والقيم اللازمة لتحقيق هدف تعليمي أو تخصص دراسي محدد والذي يتم بنهاية منح الدارس درجة علمية أو شهادة اجتياز عند استيفاء مكوناته ومتطلباته.
١٠.	ملف البرنامج / المقرر	هو ملف يحتوي على توصيف البرنامج/المقرر وتقاريره عن الأعوام السابقة وأنشطة التدريس والتفوييم وتعليقات الطلاب ورأي الخبراء والإجراءات التي اتخذت للتحسين والإجراءات الجاري تنفيذها وكل ما يرتبط بالبرنامج / المقرر لضمان أداء أفضل حيث يتم الاستفادة من خبرات العام الماضي في تحسين الأداء ويضمن ارتفاعاً وتحسن الأداء بغض النظر عن المسئول عن البرنامج/المقرر
١١.	توصيف البرنامج / المقرر	يضم تحديداً المعايير الأكاديمية والأهداف والنتائج التعليمية المستهدفة واستراتيجيات التعليم والتعلم والتفوييم ويحدد المقررات الدراسية وتوزيع ساعاتها وكل ما يرتبط بالبرنامج/المقرر لضمان نجاح تنفيذه

الرؤية: " الريادة في التعليم الهندسي للإطلاق للمنافسة محلياً ودولياً "

م	المصطلح	المفهوم
١٢.	دليل الطالب	دليل يقوم المعهد بإعداده وتوزيعه على الطلاب يحتوي علي معلومات عن المعهد والبرامج المتاحة وآليات الالتحاق بها والخدمات التعليمية والاجتماعية والصحية والنفسية والثقافية ... الخ وكيفية الاستفادة منها
١٣.	الدراسة الذاتية	التقرير الذي تعده المؤسسة نتيجة عملية التقييم الذاتي، ويعتمد أساسا على توصيف وتشخيص الوضع الراهن في المؤسسة، وتحديد مواطن القوة والضعف، ومجالات التحسين والتطوير الممكنة.
١٤.	الإجراءات التصحيحية والوقائية	هي مجموعة من الإجراءات التي يقرر المعهد القيام بها لإستيفاء معايير غير مستوفاة أو لتعزيز الأداء الخاص ببعض المعايير المستوفاة بالفعل للحفاظ على استيفائها
١٥.	التغذية راجعة (التقويم - الاستبيان)	الاستفادة من نتائج عملية التقييم وتصحيح المسار نحو الهدف المطلوب.
١٦.	التقرير السنوي	تقرير يعده المعهد سنويا يوضح نتائج التقييم الذاتي لأداء المؤسسة عن العام الجامعي المنقضي ويحتوي أوجه التحسين لمواطن الضعف، وأوجه التعزيز لمواطن القوة في ضوء خطة التحسين والتطوير بالمؤسسة.
١٧.	المشاركة المجتمعية	الاندماج الفعال بين المجتمع والمعهد من خلال مشاركات واسهامات متبادلة لجهود متواصلة لتحسين التعليم وزيادة فاعلية وحل مشكلات مجتمعية وتقديم خدمات لأفراد ومؤسسات بما يعود بالنفع والفائدة على المجتمع وعلى المعهد.

المراجع

- وثيقة دليل الطالب الى الجودة الخاص بكلية الزراعة - جامعة عين شمس ٢٠١٣/٢٠١٤
- وثيقة دليل الطالب الى الجودة الخاص بجامعة الفيوم ٢٠١٣/٢٠١٤
- وثيقة دليل الطالب الى الجودة الخاص بكلية الفنون الجميلة - جامعة حلوان ٢٠١٦

تواصل معنا

- الاتصال المباشر بمسئولي وحدة ضمان الجودة بالمعهد بمبنى المعهد بالدور الأرضي
- عن طريق الاتصال بتليفون رقم ١١٣ داخلي
- صناديق الشكاوى بالمعهد
- ألية الشكاوى بالمعهد باستخدام خاصية (CAMSCAN- QR Code)
- البريد الإلكتروني للمعهد info@bie.edu.eg

شارك في الجودة

وحدة ضمان الجودة تتمنى لكم عاما دراسيا سعيدا



مدخل المعهد



المعهد العالي للتقانة والعلوم التطبيقية



المكتبة



المعهد العالي للتقانة والعلوم التطبيقية